

DLV 98660 LB TOS

Campana Decorativa Vertical - Cristal Café

TEKA

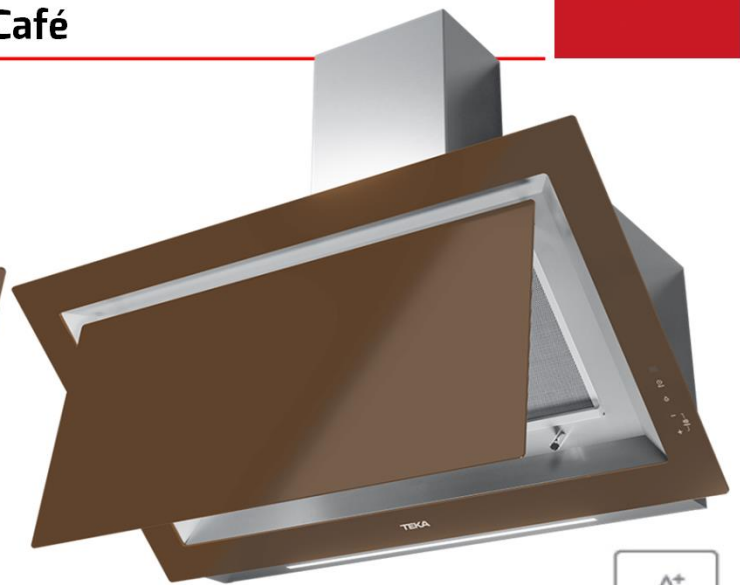

- **Campana Decorativa Vertical de pared**
- Cristal de color Café (London Brick)
- Sistema de extracción perimetral
- **Clase A+ de eficiencia energética (Europa)**
- Panel de mandos Touch Control - Display color blanco
- **Capacidad de extracción: 696 M³/h.**
- Capacidad de extracción 1ª Velocidad: 290 M³/h.
- 3 Velocidades + 1 Intensiva
- **Barra de Iluminación LED (7,5 W.)**
- Indicador digital de Velocidad seleccionada
- Función Temporizador
- **Indicador luminoso de Saturación de Filtros**
- **Función Fresh Air: Para renovar el aire de la cocina**
- **Frente de Cristal abatible (forma neumática)**
- **Bandeja interna para recoger efecto condensación**
- Posibilidad de funcionamiento en Recirculación (*)
- Producto Fabricado en Europa

Conexión Eléctrica - Datos Técnicos

Tensión (V.)	220-240
Frecuencia (Hz.)	50/60
Potencia de iluminación W. (LED)	7,5
Potencia Motor W.	265
Potencia Máxima W.	273
Salida exterior 150 Ø	•
Accesorio reductor 150 Ø / 120 Ø	•

Panel de Control

Touch Control	•
Electrónico	-
Mecánico (Switch)	-

Materiales

Fabricada en Acero - Frente de Acero Inoxidable	-
Ala de Acero Inoxidable	-
Ala de Cristal	•
Filtros de Carbón Incluidos (<i>Solo necesarios en Recirculación</i>)	NO

Clase de Eficiencia Energética

Clasificación energética (Europa)	A+
-----------------------------------	----

Certificación (Chile)

	TBA
--	-----

Código de producto

112930031

Código EAN

8434778011951

País de fabricación

Portugal

Código Filtro de Carbón

113290009

Peso Bruto (Kg.)

24,0

Medidas de embalaje (Al x An x Fo) Cm.

59 x 99 x 59

Producto incluye enchufe Schuko 16 Amp.

(*) Requiere Accesorio de Filtro de Carbón No Incluido de serie

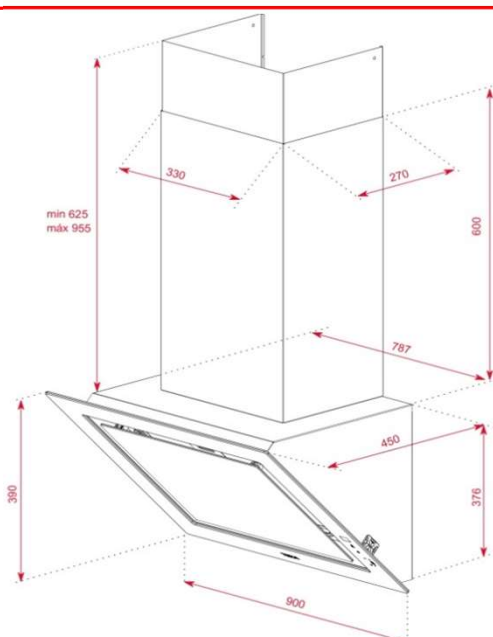

3

3 AÑOS DE GARANTÍA