

# RFD 77820 SS

Refrigerador French Door - No Frost - Frente Inox.

TEKA



Los frigoríficos Teka con tecnología **LongLife No Frost**, con tres circuitos de refrigeración independientes conservan la humedad de los alimentos para que se mantengan frescos más tiempo. Gracias al display en puerta podremos controlar de manera precisa la temperatura de las **dos zonas de refrigeración + Gourmet Box**. (Cajón telescópico con cierre Soft + Luz)

Este modelo además posee **tecnología ION Clean**, que

- **Refrigerador French Door - No Frost**
- Capacidad Bruta/Neta total: 537 / 500 Litros
- Capacidad Neta Conservador 304 Litros
- Capacidad Neta Freezer 165 Litros
- Tratamiento antibacterias
- Botón de Congelación / Enfriamiento rápido
- **Sistema LongLife No Frost e ION Clean**
- Display electrónico en la puerta
- **Función modo Vacaciones**
- **Función modo ECO**
- **Cajón Gourmet Box** (Con cierre suave y rieles telescópicos, display de temperatura -2° a 3° C. - Luz independiente)
- **Tecnología Temp Guard Radar** (sensores para T°)
- **2 Cajones Vita Care con Regulador de humedad**
- Clase Energética A++ (Europa)
- Full No Frost (Conservador/Freezer/Chilled)

#### Dimensiones Exteriores (mm.)

Ancho / Fondo (manillas integradas) / Alto 833 / 685 / 1.898

#### Dimensiones Calado Mueble (mm.)

Ancho / Fondo / Alto - / - / -

#### Capacidad en Litros (Neta)

Capacidad Total Refrigerador 304

Capacidad Total Congelador + Chilled 196

#### Conexión Eléctrica

Tensión V. / Frecuencia Hz. 220-240 / 50

Potencia nominal Máx. W. 260

Nº de Compresores 1 Inverter

Poder de Congelación, Kg./24 h. 13

Consumo 24 Hr. (kW.) - Norma EU 0,915

Consumo Mensual (kW.) - NCh. 3000-2006 **En test**

#### Características Técnicas

Nº de Estrellas congelador 4

Descongelación Automática Frigorífico SI

Frío No Frost - Congelador SI

Frío No Frost - Frigorífico SI

Gas Refrigerante / Carga R600a / 72 gm.

Nivel Sonoro, dB (A) 42

#### Prestaciones

Control electrónico SI

Acero Inoxidable antihuella SI

Luz Interior LED

Función Fuzzy Logic SI

#### Eficiencia Energética

Clasificación Energética (NCh. 3.000 - 2006) **En test**

Clase Climática T

#### Código Producto

Código Producto 113430005

Código EAN 8434778001488

#### Datos Embalaje

Peso Bruto (Kg.) 139

Medidas Embalaje (An x Al x Fo) mm. 885 x 1985 x 740

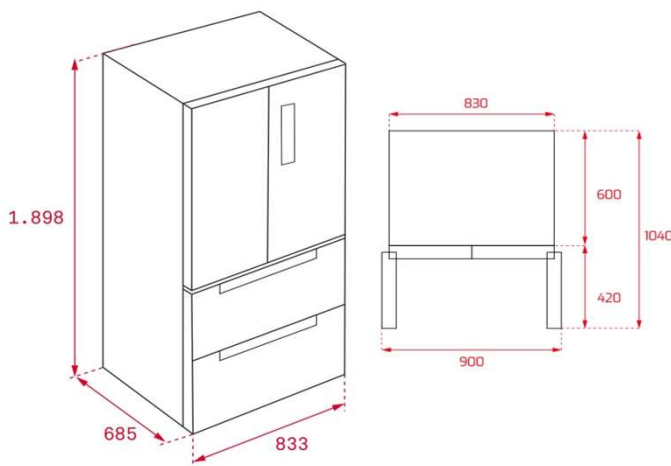

# RFD 77820 SS

Refrigerador French Door - No Frost - Frente Inox.

TEKA



El nuevo sistema **No Frost LongLife**, genera 2 flujos independientes con un solo compresor, esto permite tener temperaturas separadas, tanto en el Conservador, como en el freezer, las cuales se pueden manejar en el sistema digital ubicado en la puerta del refrigerador. El beneficio que se obtiene a parte de las 2 temperaturas, es que no existe transferencia de olores entre los compartimentos, evita que la comida se seque, e incrementa la humedad en el compartimiento del refrigerador, para una conservación de alimentos más fresca.

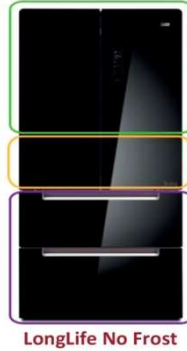

LongLife



ION  
CLEAN



El sistema **ION Clean** es una luz de neón especial que elimina los malos olores que se puedan producir al interior del aparato, además ayuda en la destrucción de bacterias, hongos y esporas; esto mejora la higiene al interior del refrigerador y conserva los alimentos más sanos por más tiempo.



Gourmet Box



Energía



Inverter

**GOURMET Box:** Este cajón es una evolución en la mantención de una temperatura más baja que la cavidad del refrigerador.

- Especialmente diseñado para conservar la carne y pescado
- La temperatura varía entre -2°C - 3°C.
- El usuario puede configurar la temperatura deseada.
- Posee Luz independiente, Cierre suave y deslizamiento telescópico.



Vitacare Box

**2 VITACARE Box , (Control de Humedad)** Compartimento especial para frutas y verduras. Con un simple movimiento puede establecer la humedad y temperatura óptimas de sus alimentos.



FRUITS



FRUITS & VEGETABLES



HUMIDITY - CONTROL



FRUITS



FRUITS & VEGETABLES

**Clase Energética A++ (Europa)**

Consumo de 0,915 kW/h. (24 hrs.) de acuerdo a Test y Norma de Europa.

**Motor Inverter** más silencioso y eficiente.



**Cajones Freezer Deslizables, Superior:** incluye dos compartimentos pequeños de 34,3x11,5 cm y uno grande de 69,4x12,9 cm. **Inferior:** incluye una bandeja deslizante de 69,8x8,5 cm dentro del cajón grande.