

DH2 Isla 985

Campana Decorativa Isla ala de acero inoxidable

TEKA



Campana isla, diseñada para ser instalada en techo, incluye el set completo para su instalación, incluyendo soporte de techo para pasar tubo de extracción, es ideal para cocinas amplias y espaciosas, debido a la alta potencia de extracción.

- Campana decorativa isla
- **Eficiencia energética: Clase A (Europa)**
- Mandos pulsantes retroiluminados + display digital blanco
- Tres velocidades + Velocidad intensiva
- Programador de tiempo de aspiración.
- **Luz LED (4 x 3 W.)**
- **Indicador de Saturación de Filtros**
- Filtros metálicos de 5 capas.
- Interior de fácil limpieza
- Motor doble turbina
- Capacidad de extracción Máxima 1.200 m³/h.
- Capacidad de extracción Salida libre 920 m³/h.
- Nivel sonoro UNE EN 60704-2-13
1º Velocidad / Intensiva: 52/66 dBA
- Posibilidad de funcionamiento en recirculación
- Kits para recirculación No incluidos
- Incluye enchufe tipo Europeo (2P- 16 Amp.)

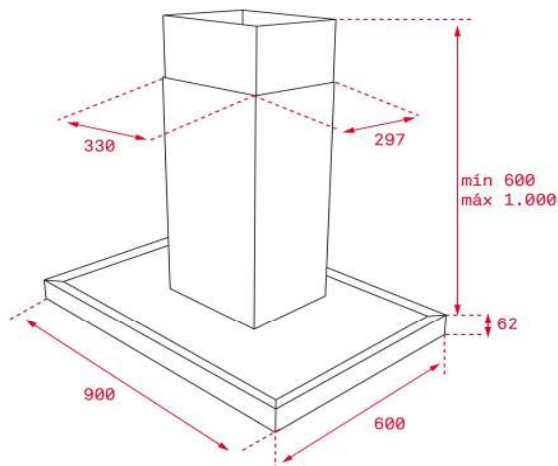

Conexión eléctrica - Datos Técnicos

Tensión	220-240	•
Frecuencia	50/60 Hz.	•
Potencia iluminación, W. (Led)	4 x 3W.	•
Potencia motor, W.	280	•
Potencia máxima, W.	292	•
Salida exterior, mm.	150	•
Reducción opcional Ø 150 / Ø 120 mm.		•
Opcion de recirculación		•

Panel de Control

Touch Control	-
Electrónico	•
Pulsante (Retroiluminados)	•

Prestaciones

Nº de motores	1 DT
Motor blindado	•
Nº de Velocidades	3 + 1
Programación de tiempo de aspiración	•
Panel de fácil limpieza	•
Filtro metálico decorativo	-
Piloto de funcionamiento	•
Indicador de saturación de filtros	•
Sensor de humedad	-

Materiales

Fabricada en Acero Austenítico Certificado	•
Ala de acero inoxidable	•
Ala de Cristal	-

Código Producto

40484640

Código EAN Producto

8421152145715

Accesorios incluidos:

- Válvula antiretorno.
- Reductor de salida 150/120 mm.

Embalaje	Alto x Ancho x Fondo (mm.)	Peso Bruto (Kg.)
DH2-Isla 985	1000 x 1070 x 700	42,51